

KATALOG

proizvoda za kuhinje i kupatila



metalac
AD

metalac
INKO

metalac
BOJLER

metalac
INKO

metalac
BOJLER

metalac
INKO

metalac
BOJLER

metalac
INKO

SADRŽAJ:

Metalac grupa	2
Metalac inko	4
Inox sudopere	6
Luna.....	8
Luna Flex.....	10
Quadro.....	12
Venera.....	14
Onyx.....	16
Nera.....	18
Quadro Artinox.....	20
Standard.....	22
XGranit sudopere	24
XVenera.....	26
XVenera M.....	28
XVenera Plus.....	30
XElipse.....	32
XQuadro 40.....	34
XQuadro M.....	36
XQuadro Plus.....	38
Sifoni	40
Granmatrix	42
Primena Granmatrix-a.....	44
Paleta boja.....	60
Granmatrix kupatilski nameštaj	62
Ambiente 120.....	64
Ambiente 90.....	66
Ambiente 60.....	68
Modeli umivaonika.....	70



metalac GRUPA

Kompanija Metalac a.d. je javno akcionarsko društvo sa 13 zavisnih društava: četiri proizvodna, pet trgovinskih na domaćem i četiri trgovinska društva u inostranstvu – u Rusiji, Ukrajini, Hrvatskoj i Crnoj Gori.

Od osnivanja 1959. godine sedište kompanije je u Gornjem Milanovcu, gde se nalaze i sva proizvodna

društva. Iako je pre svega prepoznatljiv po posuđu, kao jedan od najvećih i najuspešnijih proizvođača u Evropi, Metalac je tokom godina proširio svoj proizvodni program, koji danas obuhvata i bojlere, inox i granitne sudopere, Granmatrix kompozitni materijal, kartonsku ambalažu i preslikače za posuđe.

Metalac izvozi svoje proizvode, pre svega posuđe u 25 zemalja sveta, i to u tržišta u okruženju, zemlje Evropske unije, Rusiju, Ukrajinu... sve do SAD-a, Japana i Australije.

Metalac a.d. je integrisao sisteme upravljanja kvalitetom i zaštitom životne sredine što potvrđuju TÜV sertifikati ISO 9001 i ISO 14001. Sertifikate

QMS/EMS imaju i Metalac posuđe, Metalac inko, Metalac print i Metalac bojler. Kompanija je izuzetno posvećena svim aspektima održivog razvoja.

U kompaniji je zaposleno više od 1.700 ljudi.

Metalac inko je zavisno preduzeće u okviru Metalac grupe iz Gornjeg Milanovca. Osnovano je 1995. godine, kada počinje proizvodnja sudopera od nerđajućeg čelika.

Metalac inko je jedini proizvođač sudopera u Srbiji i okruženju. U inox programu u ponudi imamo više od trideset modela usadnih, nasadnih i podgradnih sudopera. U 2008. godini uveli smo i proizvodnju Granmatrix solid surface ploča, sudopera i umivaonika za najširu primenu u opremanju enterijera i eksterijera, a krajem 2010. godine proizvodni program u delu kompozita proširen je potpuno novim programom sudopera pod nazivom XGranit, izrađenih od najkvalitetnijih materijala evropskih proizvođača. Naš asortiman namenjen je velikim specijalizovanim proizvođačima kuhinjskog nameštaja i firmama koje se bave enterijerom.

U skladu sa politikom, zahtevima i rejtingom kompanije Metalac, razvili smo kvalitetan proizvod i visok nivo poslovnosti. Pored tržišta Srbije, prisutni smo i na tržištima zemalja potpisnica CEFTA sporazuma, na tržištu EU, kao i u Ukrajini.

Celokupan proizvodni program sertifikovan je prema zahtevima serije međunarodnih standarda ISO 9001:2008 za upravljanje kvalitetom, odnosno ISO 14001:2004 za upravljanje zaštitom životne sredine. Istovremeno, preduzeće je nosilac CE znaka, koji predstavlja potvrdu da je proizvod napravljen i dizajniran u skladu sa važećim odredbama direktive EU.



METALAC INKO

KATALOG PROIZVODA

Inox sudopere : **01**
XGranit sudopere : **02**
Granmatrix kompozitni materijali : **03**
Granmatrix kupatilski nameštaj : **04**



INOX SUDOPERE

Način ugradnje



1. Nasadne sudopere - ugrađuju se kao gornji deo kuhinjskog ormarića, odnosno čitavom površinom pokrivaju kuhinjski ormarić.



2. Usadne sudopere - montiraju se u unapred pripremljen otvor, tako da okvir sudopere leži na površini radne ploče.

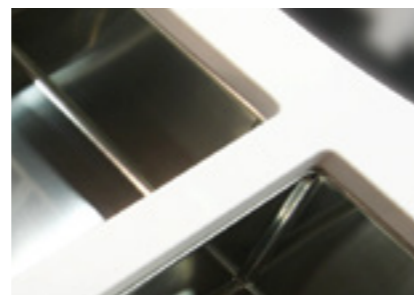

3. Podgradne sudopere - montiraju se sa donje strane radne ploče.

Površine

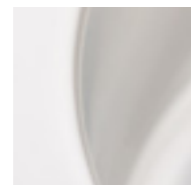

Inox sudopere izrađujemo u varijantama poliranog, reljefnog i mat finiša.

Karakteristike

Metalac inko za izradu sudopera koristi visokokvalitetne nerđajuće čelike, najpoznatijih svetskih proizvođača, koji obezbeđuju veoma povoljna svojstva:

- otpornost na rđu i pojavu fleka
- otpornost na kiseline
- jednostavno održavanje
- potpuna otpornost na visoke temperature
- higijenska ispravnost i pogodnost za pripremu hrane
- uvek moderan dizajn

Uputstvo za održavanje

Kako bi Vaša sudopera mogla da služi dugi niz godina, preporučujemo da se pridržavate nekoliko najvažnijih uputstava za upotrebu i održavanje.

Posle montaže i skidanja folije sudoperu je potrebno oprati od svih ostataka, metalnih opiljaka, jer bi dodir takvih delića sa mokrom površinom sudopere mogao dovesti do njenog trajnog oštećenja.

Redovno čišćenje i održavanje će doprineti da Vaša sudopera lepše izgleda, ali i da poboljša njenu upotrebnu vrednost. Preporučujemo da sudoperu odmah posle upotrebe prebrišete suvom mekanom krpom. Na taj način se sprečava pojava mrlja od vodenog kamenca.

Za čišćenje koristite mekane krpe i tekuća sredstva namenjena za čišćenje u domaćinstvu. Sredstva koja sadrže hlor mogu oštetiti nerđajući čelik i zato treba izbegavati njihovu upotrebu na sudoperama.

Ukoliko želite da Vaša sudopera zadrži blistavi sjaj, ne koristite abrazivna sredstva niti abrazivne krpe ili sundere. Iz ovog razloga treba izbegavati i skladištenje takvih materijala u ormariću ispod sudopere.

Ne odlažite površinski nezaštićene metalne predmete na površine od nerđajućeg čelika, jer može doći do neželjenih hemijskih reakcija i pojave tvrdokornih mrlja ili čak do trajnih oštećenja materijala.

Potrebno je obezbediti zadovoljavajuću ventilaciju u ormariću tako da se sprečava kondenzacija.

Sudopera se može oštetiti ili izgubiti ako na nju padnu čvrsti predmeti.





Luna 1D



Dimenzije
Dubina korita
Mera ormarića
Otvor sifona
Površina

860x435 mm
160 mm
450 mm
Ø 90 mm
polirana reljefna

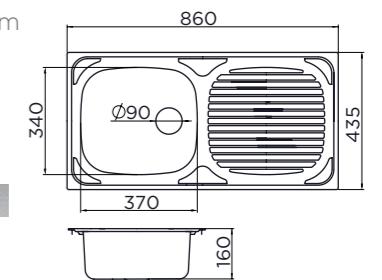

Luna 2D



Dimenzije
Dubina korita
Mera ormarića
Otvor sifona
Površina

860x435 mm
160 mm
900 mm
Ø 90 mm
polirana reljefna

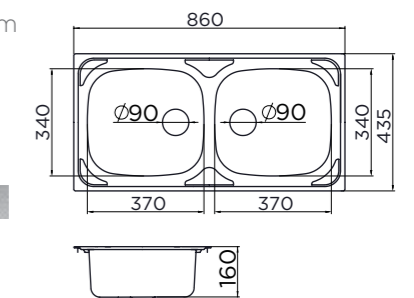

Luna 1.5D



Dimenzije
Dubina korita
Mera ormarića
Otvor sifona
Površina
Dodatak uz sudoperu

860x435 mm
160/130 mm
600 mm
Ø 90 mm
polirana
pom.korito

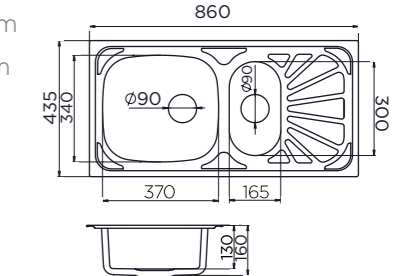

LUNA FLEX



Usadna sudopera

Luna FLEX 1D



Dimenzije
Dubina korita
Mera ormarića
Otvor sifona
Površina

770x435 mm
165 mm
450 mm
Ø 60 mm
polirana reljefna

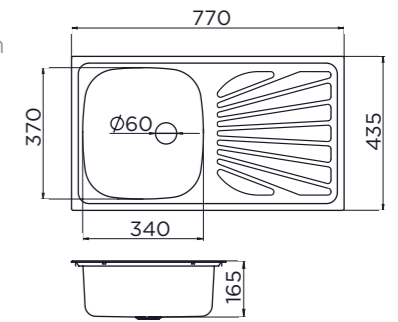

Dimenzije
Dubina korita
Mera ormarića
Otvor sifona
Površina

770x435 mm
165 mm
450 mm
Ø 90 mm
polirana reljefna

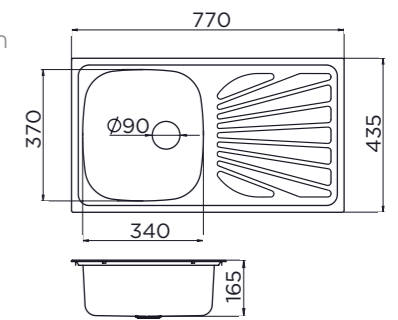

Luna FLEX 2D



Dimenzije
Dubina korita
Mera ormarića
Otvor sifona
Površina

770x435 mm
165 mm
800 mm
Ø 60 mm
polirana reljefna

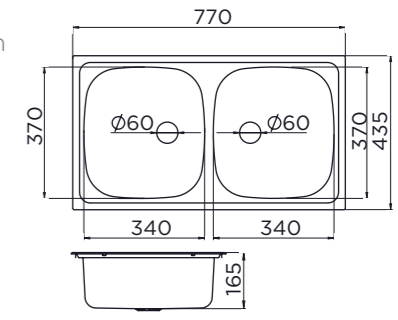

Dimenzije
Dubina korita
Mera ormarića
Otvor sifona
Površina

770x435 mm
165 mm
800 mm
Ø 90 mm
polirana reljefna

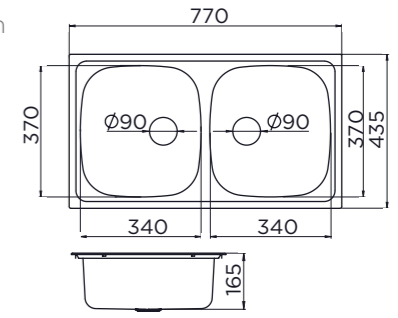

Luna FLEX 1.5D



Dimenzije
Dubina korita
Mera ormarića
Otvor sifona
Površina
Dodatak uz sudoperu

770x435 mm
165/130 mm
600 mm
Ø 90 mm
polirana
pom.korito

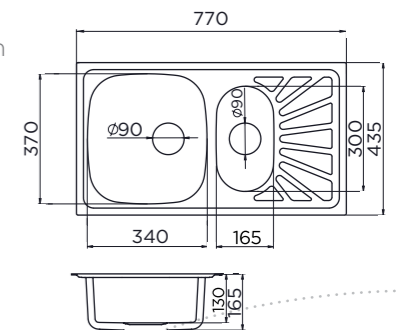



Quadro



Dimenzije 465x435 mm
 Dubina korita 155 mm
 Mera ormarića 450 mm
 Otvor sifona Ø 60 mm
 Površina mat finiš

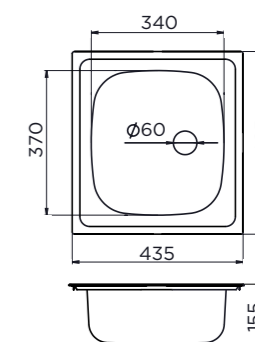

Dimenzije 465x435 mm
 Dubina korita 155 mm
 Mera ormarića 450 mm
 Otvor sifona Ø 90 mm
 Površina mat finiš, reljefna

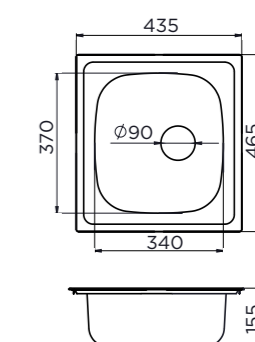

VENERA



Usadna sudopera

Venera 480C



Dimenzije
Dubina korita
Mera ormarića
Otvor sifona
Površina

Ø 480 mm
150 mm
450 mm
Ø 60 mm
mat finiš

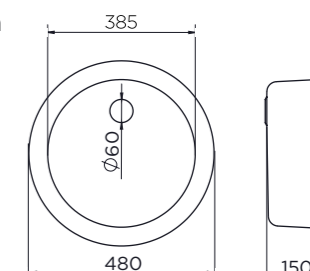

Dimenzije
Dubina korita
Mera ormarića
Otvor sifona
Površina

Ø 480 mm
150 mm
450 mm
Ø 90 mm
mat finiš

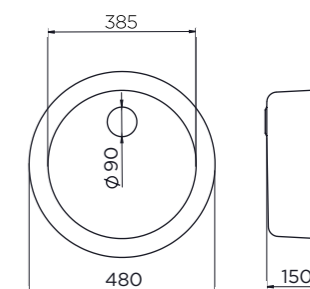

Venera 480E



Dimenzije
Dubina korita
Mera ormarića
Otvor sifona
Površina
Opcija

Ø 480 mm
150 mm
450 mm
Ø 60 mm
mat finiš
bez otvora

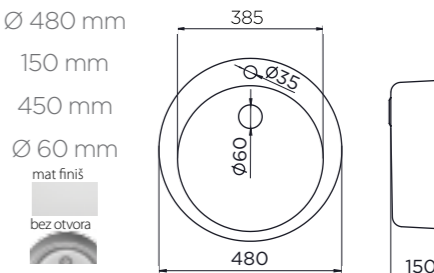

Dimenzije
Dubina korita
Mera ormarića
Otvor sifona
Površina

Ø 480 mm
150 mm
450 mm
Ø 90 mm
mat finiš

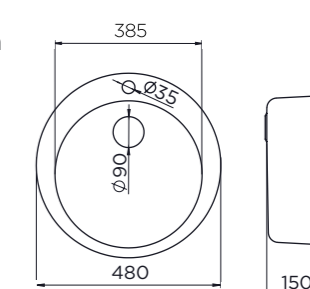

Venera 510E



Dimenzije
Dubina korita
Mera ormarića
Otvor sifona
Površina

Ø 510 mm
180 mm
450 mm
Ø 90 mm
mat finiš reljefna

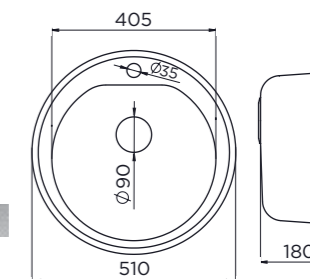



Površina od kaljenog stakla

ONYX

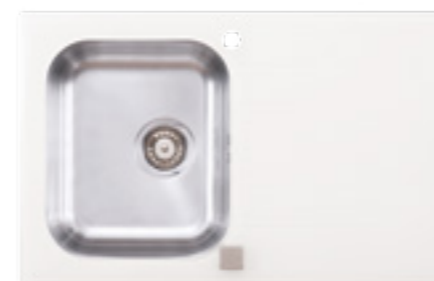

Dimenzije 800x500 mm
 Dubina korita 180 mm
 Mera ormarića 450 mm
 Otvor sifona Ø 90 mm
 Boja bela
 Površina kaljeno staklo
 Dodatak uz sudoperu pop-up sifon Ø 90 mm



Dimenzije 800x500 mm
 Dubina korita 180 mm
 Mera ormarića 450 mm
 Otvor sifona Ø 90 mm
 Boja crna
 Površina kaljeno staklo
 Dodatak uz sudoperu pop-up sifon Ø 90 mm

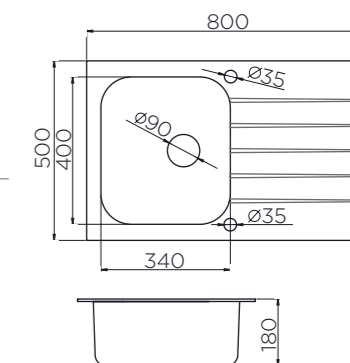



Nera



Dimenzije	790x500 mm
Dubina korita	190 mm
Mera ormarića	450 mm
Otvor sifona	Ø 90 mm
Površina	 polirana
Dodatak uz sudoperu	sifon Ø 90 mm

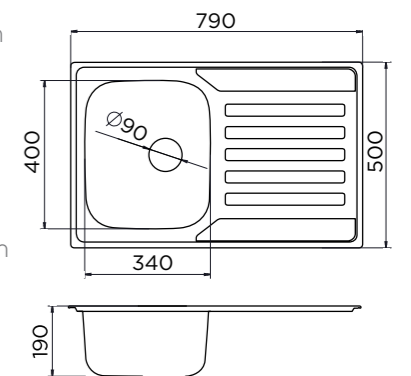

QUADRO ARTINOX



Podgradna/usadna sudopera

Quadro ARTINOX 400



Dimenzije 450x450 mm
 Dubina korita 200 mm
 Mera ormarića 500 mm
 Otvor sifona \varnothing 90 mm
 Površina 
 Dodatak uz sudoperu sifon \varnothing 90 mm

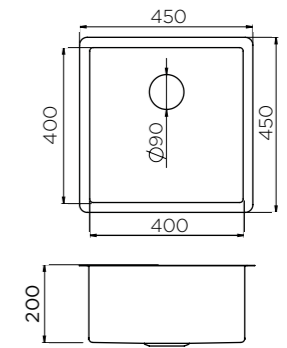

Quadro ARTINOX 500



Dimenzije 550x450 mm
 Dubina korita 200 mm
 Mera ormarića 600 mm
 Otvor sifona \varnothing 90 mm
 Površina 
 Dodatak uz sudoperu sifon \varnothing 90 mm

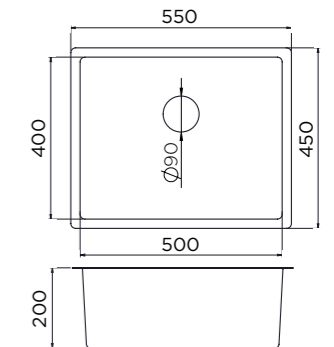

Quadro ARTINOX 500 B



Dimenzije 550x525 mm
 Dubina korita 200 mm
 Mera ormarića 600 mm
 Otvor sifona \varnothing 90 mm
 Površina 
 Dodatak uz sudoperu sifon \varnothing 90 mm

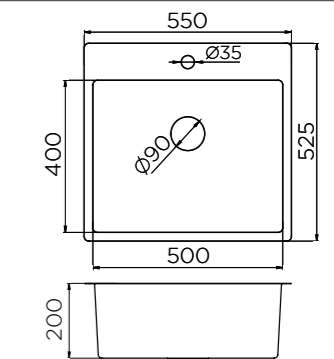

Quadro ARTINOX 340.180



Dimenzije 595x450 mm
 Dubina korita 200 / 170 mm
 Mera ormarića 800 mm
 Otvor sifona \varnothing 90 mm
 Površina 
 Dodatak uz sudoperu sifon \varnothing 90 mm

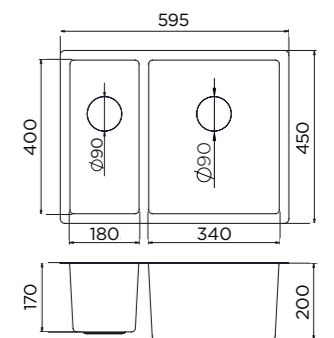

Quadro ARTINOX 180



Dimenzije 230x450 mm
 Dubina korita 170 mm
 Mera ormarića 400 mm
 Otvor sifona \varnothing 90 mm
 Površina 
 Dodatak uz sudoperu sifon \varnothing 90 mm

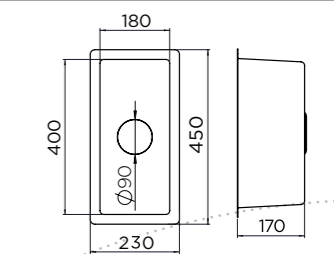

STANDARD



Standard L



Dimenzije
Dubina korita
Mera ormarića
Otvor sifona
Površina

800x600 mm
165 mm
800 mm
Ø 60 mm
polirana

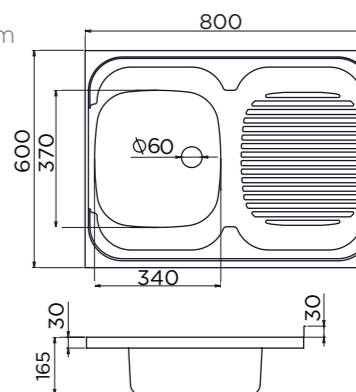

Standard D



Dimenzije
Dubina korita
Mera ormarića
Otvor sifona
Površina

800x600 mm
165 mm
800 mm
Ø 60 mm
polirana

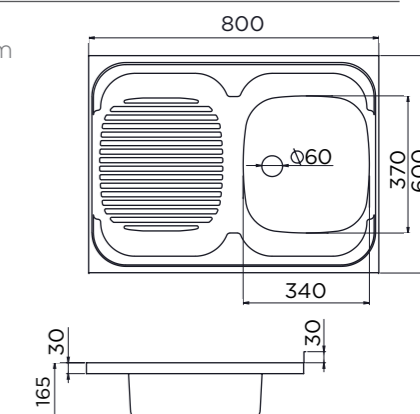

Standard 2D



Dimenzije
Dubina korita
Mera ormarića
Otvor sifona
Površina

800x600 mm
165 mm
800 mm
Ø 60 mm
polirana

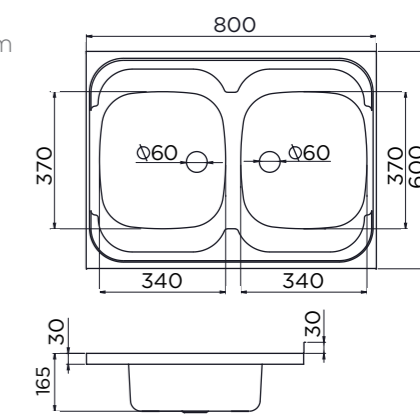

Monoblok



Dimenzije
Dubina korita
Mera ormarića
Otvor sifona
Površina
Varijante

800x600 mm
155 mm
800 mm
Ø 60 mm
mat finiš
leva i desna

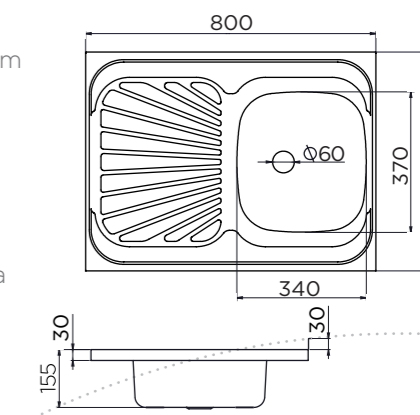

Nasadna sudopera

INOX SUDOPERE

XGRANIT SUDOPERE

Sudopere XGranit izrađuju se od kompozitnog materijala, čiji je glavni sastojak kvarc – najtvrdi element granita, zbog čega su ove sudopere poznate i kao “granitne sudopere”. Prirodni materijal kvarc, koji čini 80% sastava XGranit sudopere, u kontrolisanim uslovima meša se sa odgovarajućom smolom, najvišeg kvaliteta. Krajnji proizvod je materijal izuzetne čvrstoće i otpornosti, koji odaje utisak prirodnog kamena.

Karakteristike XGranit sudopera

- jednostavno održavanje
- izuzetna trajnost
- izgled prirodnog kamena
- otpornost na grebanje
- izuzetna čvrstina i otpornost na lomljenje
- otpornost na temperature do 280 °C
- higijenska ispravnost i pogodnost za upotrebu hrane
- otpornost na kiseline
- boja sudopere ne blede i otporna je na sunčeve zrake

Boje

XGranit sudopere izrađuju se u više oblika i boja, tako da se savršeno uklapaju u svaki enterijer.

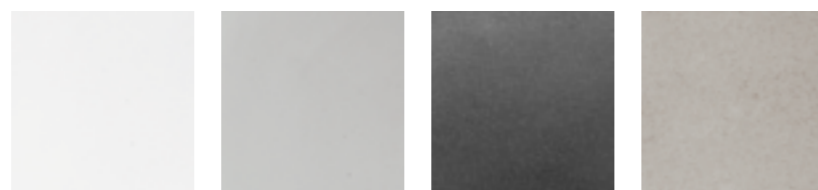

Uputstvo za održavanje XGranit sudopera

- Najbolje rezultate u održavanju Vaše sudopere ćete postići ukoliko redovno, nakon upotrebe, sudoperu očistite deterdžentom i mekom stranom sunđera i potom dobro isperete vodom.
- Suvom krpom prebrišite sudoperu kako biste odstranili ostatke vode. Sušenje je važno kako bi se sprečilo taloženje kamenca koje je posebno izraženo u mestima sa „tvrdom“ vodom.
- Kamenac na svojoj poroznoj površini zadržava čestice nečistoće, pa Vam sudopera može izgledati zaprljano. Zbog toga kamenac povremeno treba odstraniti rastvorom alkoholnog sirćeta i vode (1:2). Rastvor ostavite da prenoći, ujutru sudoperu oribajte i potom dobro isperite vodom. Za upornije mrlje koristite sredstva za čišćenje kamenca i obavezno dobro isperite vodom.
- Tokom korišćenja se na površini sudopere mogu pojaviti srebrnkaste linije, kao posledica kontakta sa metalnim escajgom i posuđem. Linije su zapravo tanak sloj metala koji se odvojio od pomenutih metalnih predmeta. Možete ih odstraniti deterdžentom i tvrdom stranom sunđera.
- Za upornije fleke, nanesite Vanish na željeno mesto i ostavite da deluje dva sata. Nakon toga istrijajte tvrdom stranom sunđera i dobro isperite.
- Ne prosipajte razređivače, baze i sredstva za otpušavanje odvoda u sudoperu. Ukoliko se desi da slučajno prospete, odmah isperite vodom, jer kontakt sa ovakvim hemikalijama može dovesti do promene boje.
- Nemojte seći nožem direktno na površini sudopere.
- Površinu sudopere ne bi trebalo koristiti kao mesto za hlađenje posuda koje su upravo skinute sa ringle ili izvađene iz rerne. Ukoliko takve posude ipak ostavljate na sudoperi, obavezno koristite podmetač.





XVenera



Dimenzije Ø 510 mm
 Dubina korita 180 mm
 Mera ormarića 500 mm
 Otvor sifona Ø 90 mm
 Boja bela
 Dodatak uz sudoperu sifon Ø 90 mm



Dimenzije Ø 510 mm
 Dubina korita 180 mm
 Mera ormarića 500 mm
 Otvor sifona Ø 90 mm
 Boja crna
 Dodatak uz sudoperu sifon Ø 90 mm



Dimenzije Ø 510 mm
 Dubina korita 180 mm
 Mera ormarića 500 mm
 Otvor sifona Ø 90 mm
 Boja siva
 Dodatak uz sudoperu sifon Ø 90 mm



Dimenzije Ø 510 mm
 Dubina korita 180 mm
 Mera ormarića 500 mm
 Otvor sifona Ø 90 mm
 Boja bež
 Dodatak uz sudoperu sifon Ø 90 mm

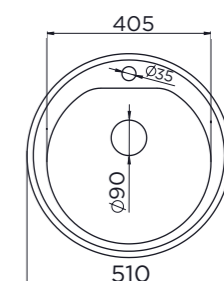



XVenera M



Dimenzije 620x500 mm
 Dubina korita 200 mm
 Mera ormarića 500 mm
 Otvor sifona Ø 90 mm
 Boja bela
 Dodatak uz sudoperu sifon Ø 90 mm



Dimenzije 620x500 mm
 Dubina korita 200 mm
 Mera ormarića 500 mm
 Otvor sifona Ø 90 mm
 Boja crna
 Dodatak uz sudoperu sifon Ø 90 mm



Dimenzije 620x500 mm
 Dubina korita 200 mm
 Mera ormarića 500 mm
 Otvor sifona Ø 90 mm
 Boja siva
 Dodatak uz sudoperu sifon Ø 90 mm



Dimenzije 620x500 mm
 Dubina korita 200 mm
 Mera ormarića 500 mm
 Otvor sifona Ø 90 mm
 Boja bež
 Dodatak uz sudoperu sifon Ø 90 mm

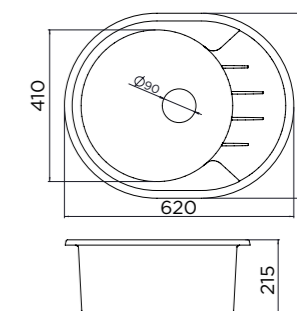



XVenera Plus



Dimenzije 780x500 mm
 Dubina korita 190 mm
 Mera ormarića 500 mm
 Otvor sifona Ø 90 mm
 Boja bela
 Dodatak uz sudoperu sifon Ø 90 mm



Dimenzije 780x500 mm
 Dubina korita 190 mm
 Mera ormarića 500 mm
 Otvor sifona Ø 90 mm
 Boja crna
 Dodatak uz sudoperu sifon Ø 90 mm



Dimenzije 780x500 mm
 Dubina korita 190 mm
 Mera ormarića 500 mm
 Otvor sifona Ø 90 mm
 Boja siva
 Dodatak uz sudoperu sifon Ø 90 mm



Dimenzije 780x500 mm
 Dubina korita 190 mm
 Mera ormarića 500 mm
 Otvor sifona Ø 90 mm
 Boja bež
 Dodatak uz sudoperu sifon Ø 90 mm

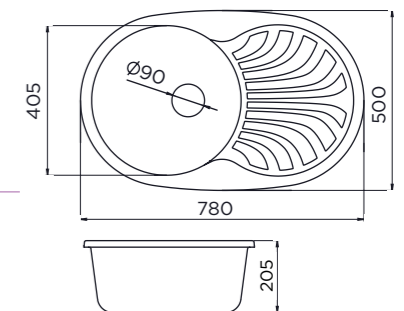



XElipse



Dimenzije 780x500 mm
 Dubina korita 195/105 mm
 Mera ormarića 800 mm
 Otvor sifona Ø 90 mm
 Boja bela
 Dodatak uz sudoperu pop-up sifon Ø 90 mm



Dimenzije 780x500 mm
 Dubina korita 195/105 mm
 Mera ormarića 800 mm
 Otvor sifona Ø 90 mm
 Boja crna
 Dodatak uz sudoperu pop-up sifon Ø 90 mm



Dimenzije 780x500 mm
 Dubina korita 195/105 mm
 Mera ormarića 800 mm
 Otvor sifona Ø 90 mm
 Boja siva
 Dodatak uz sudoperu pop-up sifon Ø 90 mm

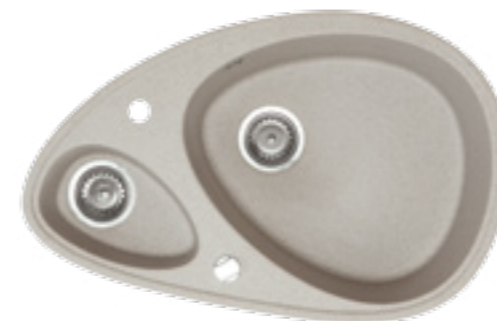

Dimenzije 780x500 mm
 Dubina korita 195/105 mm
 Mera ormarića 800 mm
 Otvor sifona Ø 90 mm
 Boja bež
 Dodatak uz sudoperu pop-up sifon Ø 90 mm

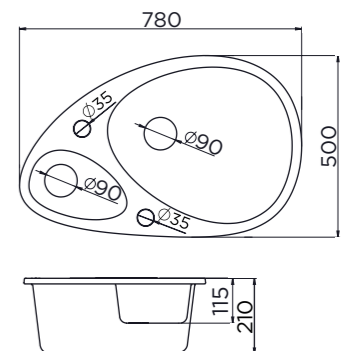



XQuadro 40



Dimenzije 500x400 mm
 Dubina korita 210 mm
 Mera ormarića 450 mm
 Otvor sifona Ø 90 mm
 Boja bela
 Dodatak uz sudoperu sifon Ø 90 mm



Dimenzije 500x400 mm
 Dubina korita 210 mm
 Mera ormarića 450 mm
 Otvor sifona Ø 90 mm
 Boja crna
 Dodatak uz sudoperu sifon Ø 90 mm



Dimenzije 500x400 mm
 Dubina korita 210 mm
 Mera ormarića 450 mm
 Otvor sifona Ø 90 mm
 Boja siva
 Dodatak uz sudoperu sifon Ø 90 mm



Dimenzije 500x400 mm
 Dubina korita 210 mm
 Mera ormarića 450 mm
 Otvor sifona Ø 90 mm
 Boja bež
 Dodatak uz sudoperu sifon Ø 90 mm

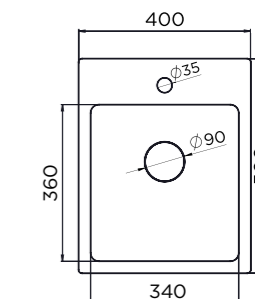



XQuadro M



Dimenzije 620x500 mm
 Dubina korita 190 mm
 Mera ormarića 500 mm
 Otvor sifona Ø 90 mm
 Boja bela
 Dodatak uz sudoperu sifon Ø 90 mm



Dimenzije 620x500 mm
 Dubina korita 190 mm
 Mera ormarića 500 mm
 Otvor sifona Ø 90 mm
 Boja crna
 Dodatak uz sudoperu sifon Ø 90 mm



Dimenzije 620x500 mm
 Dubina korita 190 mm
 Mera ormarića 500 mm
 Otvor sifona Ø 90 mm
 Boja siva
 Dodatak uz sudoperu sifon Ø 90 mm

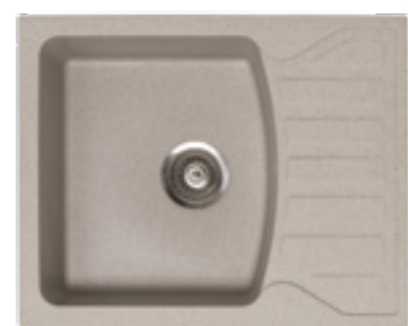

Dimenzije 620x500 mm
 Dubina korita 190 mm
 Mera ormarića 500 mm
 Otvor sifona Ø 90 mm
 Boja bež
 Dodatak uz sudoperu sifon Ø 90 mm

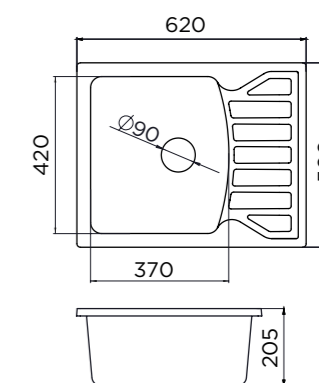



XQuadro Plus



Dimenzije 770x500 mm
 Dubina korita 190 mm
 Mera ormarića 500 mm
 Otvor sifona Ø 90 mm
 Boja bela
 Dodatak uz sudoperu sifon Ø 90 mm



Dimenzije 770x500 mm
 Dubina korita 190 mm
 Mera ormarića 500 mm
 Otvor sifona Ø 90 mm
 Boja crna
 Dodatak uz sudoperu sifon Ø 90 mm



Dimenzije 770x500 mm
 Dubina korita 190 mm
 Mera ormarića 500 mm
 Otvor sifona Ø 90 mm
 Boja siva
 Dodatak uz sudoperu sifon Ø 90 mm



Dimenzije 770x500 mm
 Dubina korita 190 mm
 Mera ormarića 500 mm
 Otvor sifona Ø 90 mm
 Boja bež
 Dodatak uz sudoperu sifon Ø 90 mm

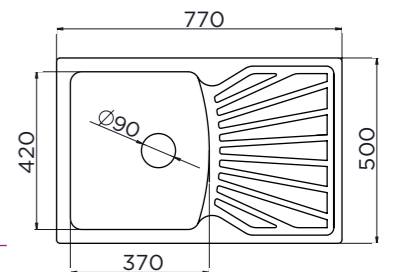

SIFONI



Rešetka Ø 90

Sifon Ø 90 mm jednodelni

- Inox rešetka
- Inox rešetkasti umetak
- Inox šraf
- Gibljivo crevo
- Priključak za mašinu
- Prelivno crevo



Sifon Ø 90 mm dvodelni

- Inox rešetka
- Inox rešetkasti umetak
- Inox šraf
- Gibljivo crevo
- Priključak za mašinu
- Prelivno crevo



Rešetka Ø 60

Sifon Ø 60 mm jednodelni

- Inox rešetka
- Inox šraf
- Gibljivo crevo
- Priključak za mašinu
- Prelivno crevo

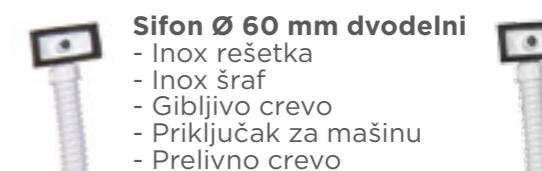

- ## Sifon Ø 60 mm dvodelni
- Inox rešetka
 - Inox šraf
 - Gibljivo crevo
 - Priključak za mašinu
 - Prelivno crevo



Rešetka Ø 60
sa rešetkastim
umetkom

Sifon Ø 60 mm Lux jednodelni

- Inox rešetka
- Inox rešetkasti umetak
- Inox šraf
- Gibljivo crevo
- Priključak za mašinu
- Prelivno crevo



Sifon Ø 60 mm Lux dvodelni

- Inox rešetka
- Inox rešetkasti umetak
- Inox šraf
- Gibljivo crevo
- Priključak za mašinu
- Prelivno crevo



GRANMATRIX

Granmatrix spada u grupu kompozitnih, odnosno tzv. Solid Surface materijala. Osnovni sastojak Granmatrix-a je poliesterska akrilno modifikovana smola, koja se meša sa odgovarajućim mineralom (aluminijum-trihidroksid), koji datoj smoli daje formu i čvrstoću. Na ovaj način dobija se proizvod koji izgleda kao kamen, a obrađuje se lako kao drvo.

Granmatrix je materijal koji se izlivanjem može pretočiti u bilo koju formu. Metalac inko od Granmatrix-a proizvodi ploče (različitih dimenzija i debljina) i druge oblike (umivaonici, sudopere, kade itd). Krajnji proizvodi izrađuju se po porudžbini, prema zahtevima i specifikacijama krajnjih kupaca, a u saradnji sa ovlašćenim partnerima – proizvođačima nameštaja.

Karakteristike Granmatrix-a

- Širok spektar boja i dezena - Metalac inko u paleti trenutno ima više od četrdeset boja, pri čemu je paleta praktično neograničena
- Glatka površina i prijatan osećaj na dodir
- Nevidljivi spojevi i prelazi između delova – tzv. monoblok izgled, odnosno utisak da je krajnji proizvod napravljen iz jednog dela
- Antibakterijska, neporozna i hemijsko-fizički otporna površina - što Granmatrix čini odličnim izborom u oblasti pripreme hrane i zdravstvenim ustanovama
- Jednostavno fabrikovanje i instalacija
- Jednostavno čišćenje i održavanje
- Reparabilnost – bilo kakva oštećenja (sitne ogrebotine i sl) mogu se popraviti, tako da proizvod, koji je godinama bio u upotrebi, može ponovo izgledati kao nov
- Granmatrix je materijal sa termooblikujućim osobinama, što znači da se može zagrevati i saviti u različite trodimenzionalne oblike, što doprinosi broju različitih mogućnosti primene

Primena Granmatrix-a

U KUHINJI

monoblok kuhinjske radne ploče i sudopere, ugaone kuhinje, trpezarijski stolovi...

U KUPATILU

integralni umivaonici, monoblok tuš kabine ili kade, panelno pokrivanje zidova umesto keramičkih pločica...

U OPREMANJU ENTERIJERA I EKSTERIJERA

pultovi, nameštaj, fasade, potprozornici...

U LABORATORIJAMA

laboratorijski pultovi i sudopere za rad sa agresivnim hemikalijama...

Za više informacija posetite www.granmatrix.com

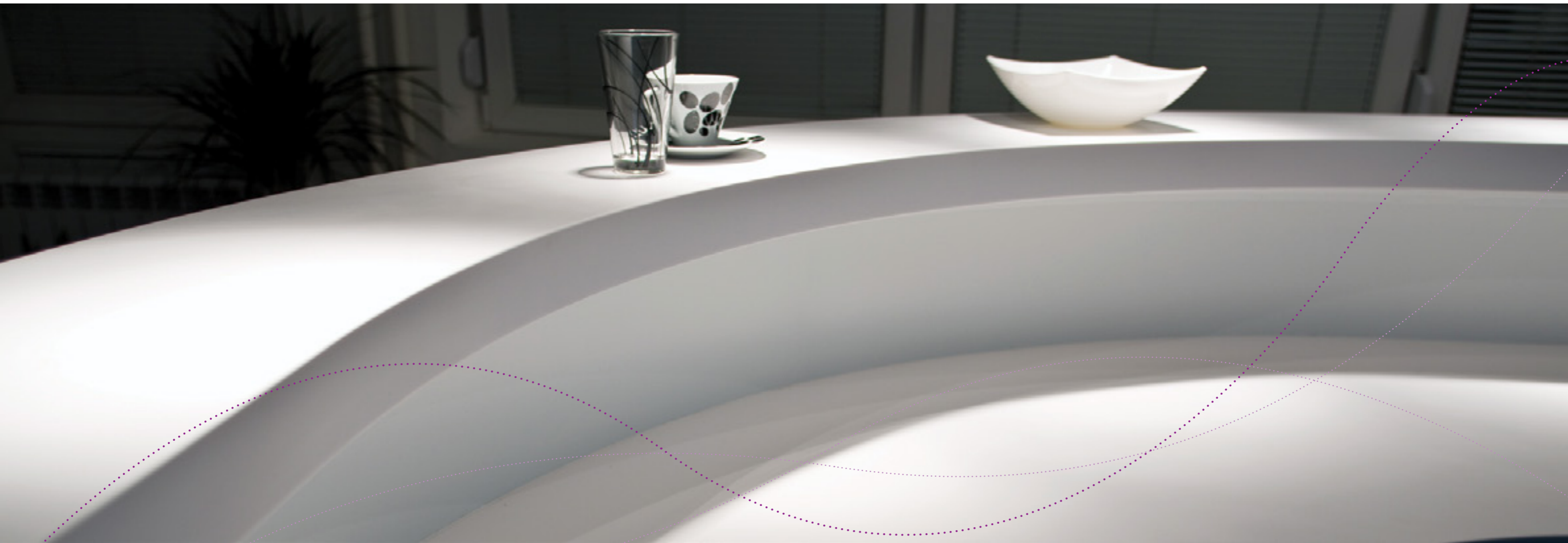



Zahvaljujući jedinstvenim osobinama, Granmatrix predstavlja sjajan izbor za izradu kuhinjskih elemenata:

- Monoblok izgled, odnosno neprimetnost spojeva i utisak da je kuhinjska ploča izlivena iz komada.
- Potpuna inertnost materijala garantuje sigurnost u pripremanju hrane i visok nivo higijene.
- Neograničene mogućnosti dizajna - potpuna sloboda u oblikovanju radnih ploča, uz praktično neograničenu paletu boja.
- Glatka, neporozna površina i neprimetnost spojeva čine materijal jednostavnim za održavanje i čišćenje, a čak i uobičajene hemikalije koje se koriste u kuhinjama ne mogu izazvati oštećenja.



Umivaonici, kade, kupatilski nameštaj...
Zahvaljujući neporoznoj površini i otpornosti na vodu, Granmatrix je idealan za upotrebu u kupatilima i može da podnese svakodnevne uslove visoke vlage. Glatka površina i prijatan osećaj na dodir pružaju izuzetno zadovoljstvo u svakodnevnom korišćenju.

Belo ili u boji koju poželite - mogućnosti za dizajn su gotovo neograničene.



Šankovi, pultovi, radne ploče u restoranima... Visoko prometna mesta i svakodnevna intenzivna upotreba zahtevaju izdržljiv materijal. Granmatrix je materijal koji je po svim presecima jednakog kvaliteta, sastava, boje i dezena, tako da se bilo kakva oštećenja mogu popraviti, a proizvod, koji je godinama bio u upotrebi, može ponovo izgledati kao nov.

Higijenska svojstva Granmatrix-a podrazumevaju da je pogodan za upotrebu na javnim mestima.



Granmatrix je otporan na agresivne hemikalije, što omogućuje njegovu primenu u laboratorijama. Takođe, Granmatrix je otporan na visoke temperature i do 180 °C.



Projekat :  (Hotel Gare de l'Est - ASA)

Dizajn :  (ZsOFIA Varnagy)

Realizacija :  (DMP)

Photo © Luc Boegly



Izuzetne osobine Granmatrix kompozitnog materijala svoj puni izraz mogu naći u opremanju enterijera, kako domova, tako i javnih objekata. Zahvaljujući neograničenim mogućnostima oblikovanja, kao i širokoj paleti boja, neograničene su i mogućnosti dizajnerskih rešenja za opremanje unutrašnjeg prostora.

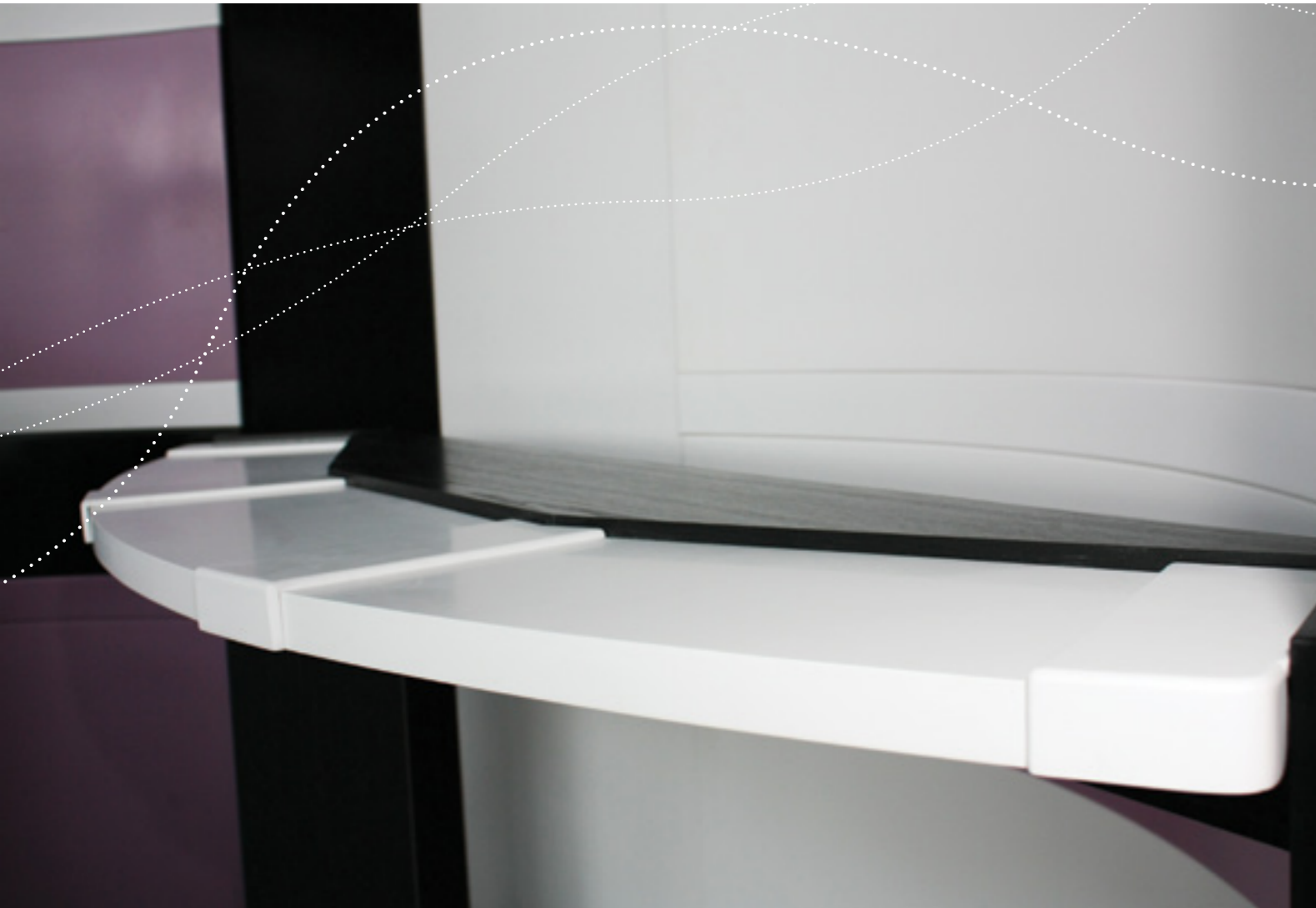

Granmatrix je otporan na atmosferske uticaje i UV zrake, tako da se može koristiti i za izradu potprozornika za spoljašnju, kao i za unutrašnju primenu. Potprozornici se izrađuju po meri, a moguće su različite kombinacije oblika i boja.

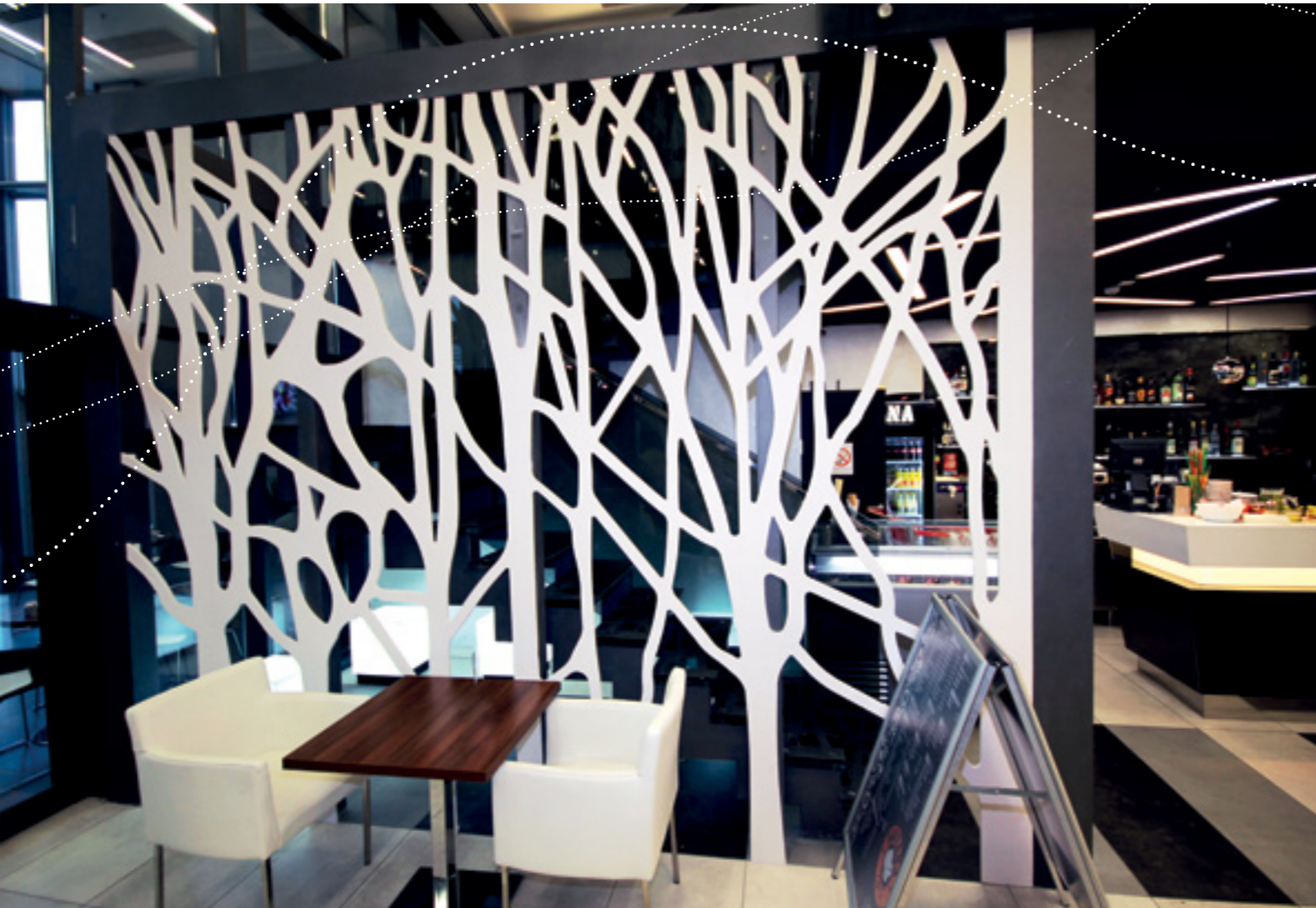

Granmatrix nudi dizajnerima, arhitektama i enterijeristima velike mogućnosti i slobodu u kreiranju. Skoro sve što se zamisli moguće je izvesti, bilo da su u pitanju nepravilni oblici, kombinacije sa drugim materijalima, igre svetlosti i boja itd.

MODELI UMIVAONIKA I SUDOPERA

umivaonici
sudopere



mod. VBS
ø 51 cm

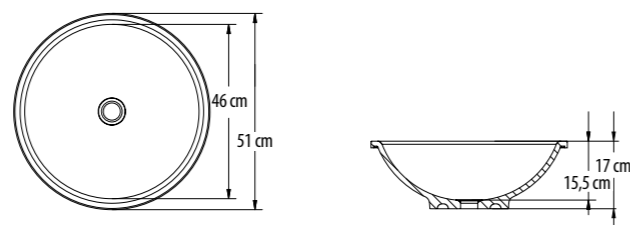

mod. VBQ
45.7x45.7 cm

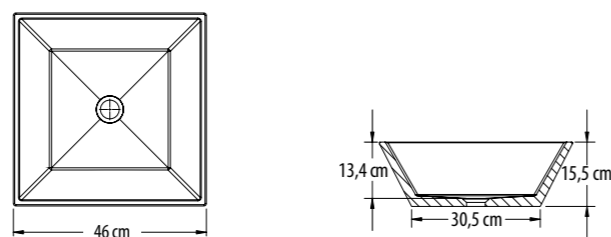

mod. VBE
oval 51x35 cm

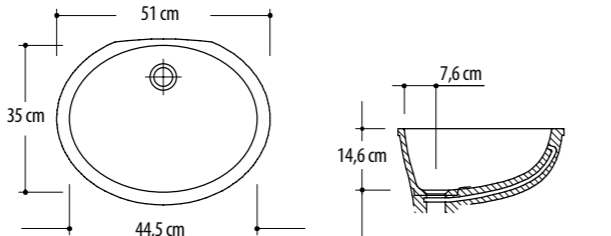

mod. BS 1413
39 x 41 x 20.5 cm

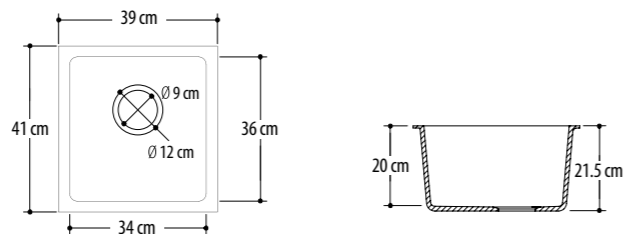

mod. BS 1206
35 x 20 x 14 cm

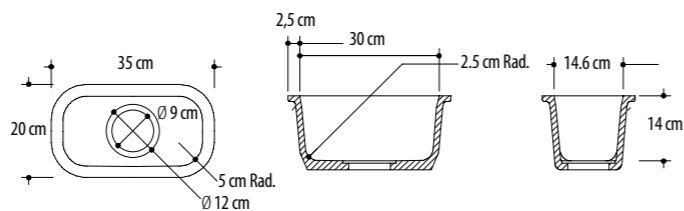

mod. BS 1411
40 x 33 x 17 cm

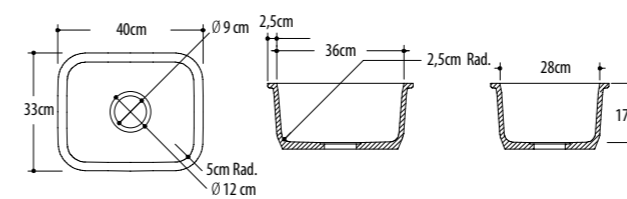

mod. BS 2116
58 x 46 x 19 cm

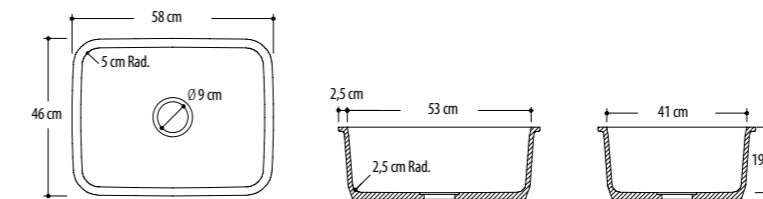

mod. EDS 2318
58.8 x 46 x 17.5 cm

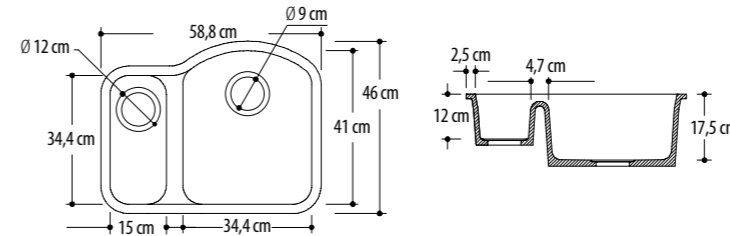

mod. DS 2816
79 x 48 x 21 cm

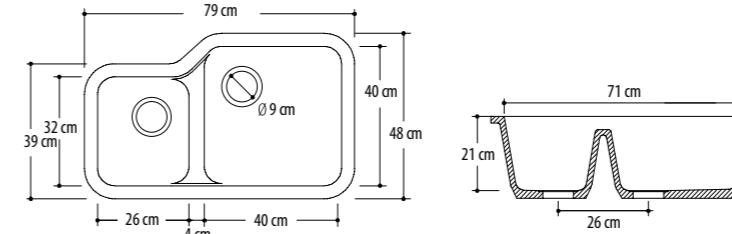

mod. DS 3116
84 x 46 x 21 cm

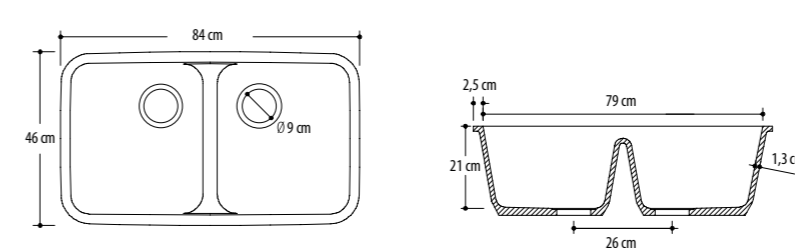

PALETA BOJA

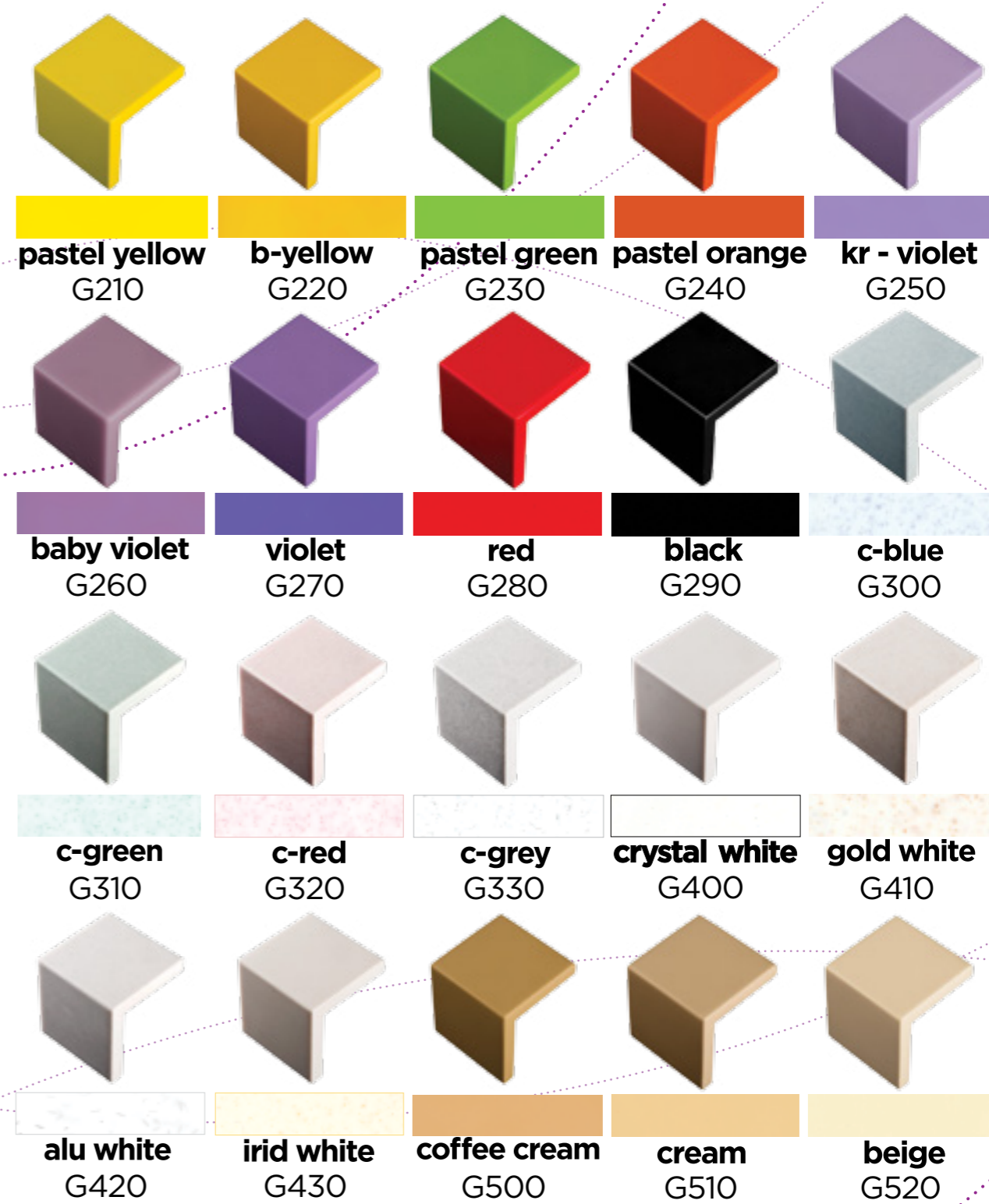

GRANMATRIX KUPATILSKI NAMEŠTAJ

U želji da upotpuni asortiman proizvoda za kupatilo i da tržištu ponudi svoju viziju kupatilskog nameštaja, Metalac inko je predstavio liniju umivaonika izrađenih od Granmatrix kompozitnog materijala.

Asortiman Granmatrix kupatilskog nameštaja obuhvata:

- Gotove elemente – setove kupatilskog nameštaja koji obuhvataju umivaonik sa korpusom i ogledalo, kao kompletno rešenje za opremanje kupatila. Granmatrix umivaonici sa korpusom predviđeni su za montažu na zid, a ogledalo spada u sastavni deo seta. Korpusi su izrađeni od univera, sa frontovima od farbanog MDF-a, uz mogućnost odabira različitih tekstura.
- Pojedinačne modele umivaonika – ukupno trinaest modela jednodelnih i dvodelnih umivaonika, za sve koji žele sami da dizajniraju svoje kupatilo.



Karakteristike

Granmatrix umivaonici imaju sva pozitivna svojstva Granmatrix materijala, od kojih posebno treba izdvojiti:

- Antibakterijska, neporozna površina, koja je idealna za svakodnevne uslove visoke vlage
- Jednostavno čišćenje i održavanje; za svakodnevno održavanje potrebni su samo vlažna krpa i blago sredstvo za čišćenje
- Reparabilnost – bilo kakva oštećenja (sitne ogrebotine i sl) mogu se popraviti, tako da proizvod, koji je godinama bio u upotrebi, može ponovo izgledati kao nov
- Glatka površina i prijatan osećaj na dodir

Teksture

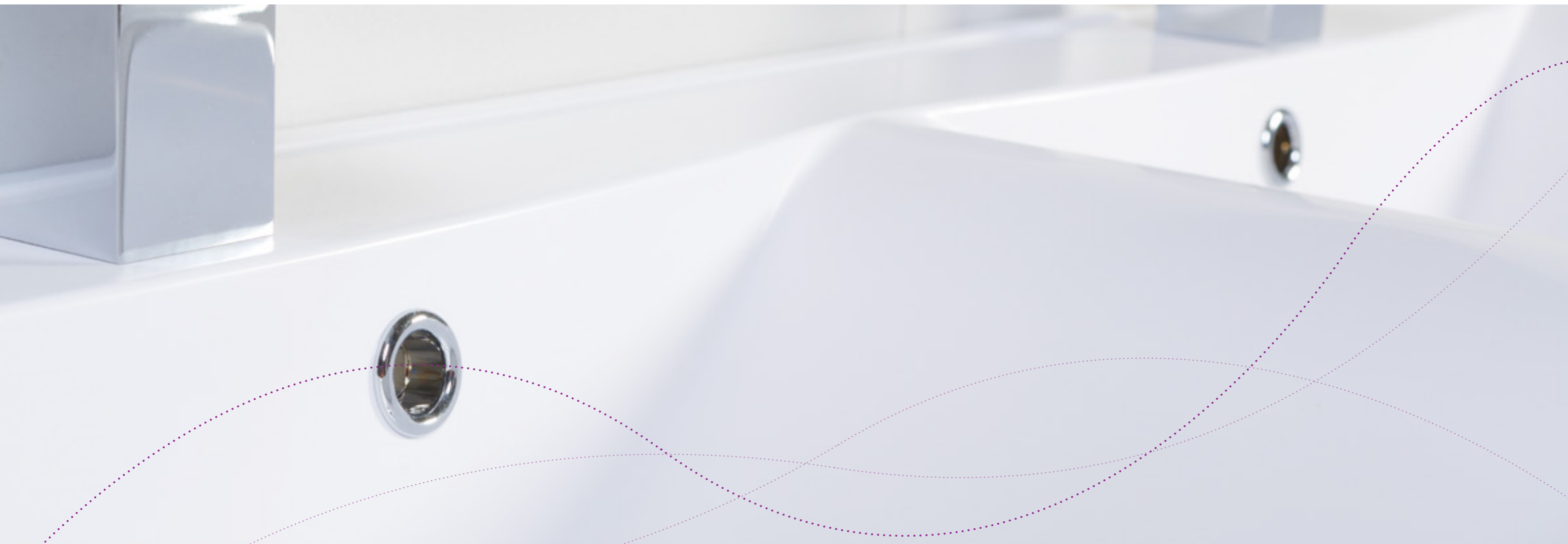
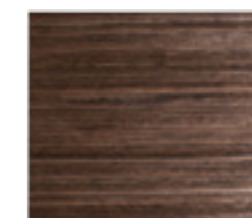
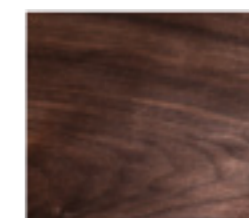
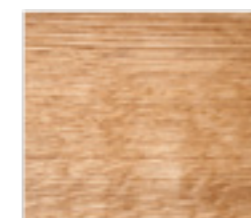

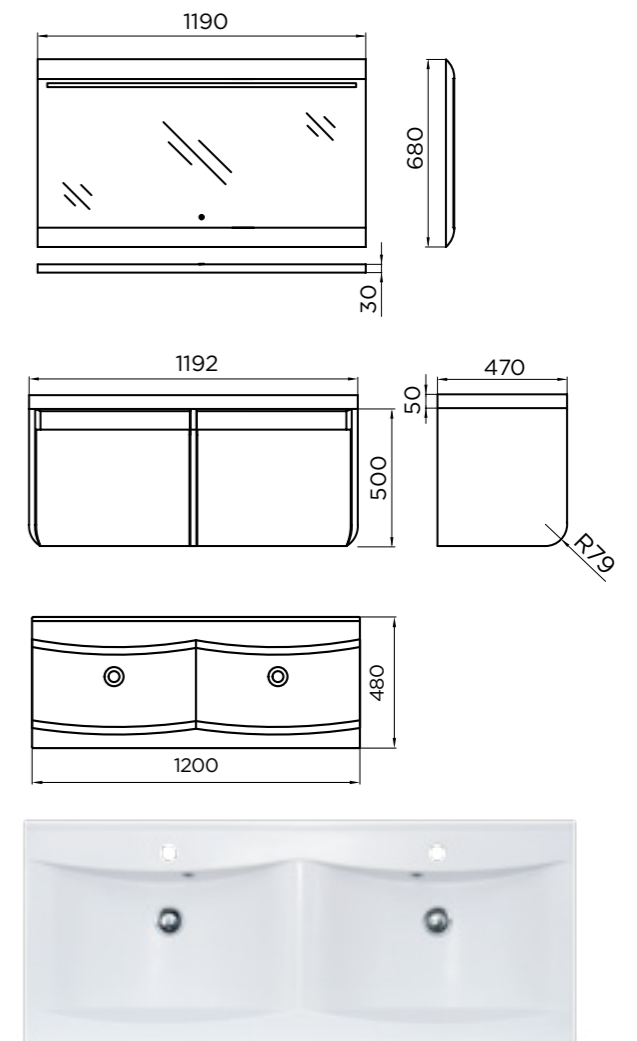

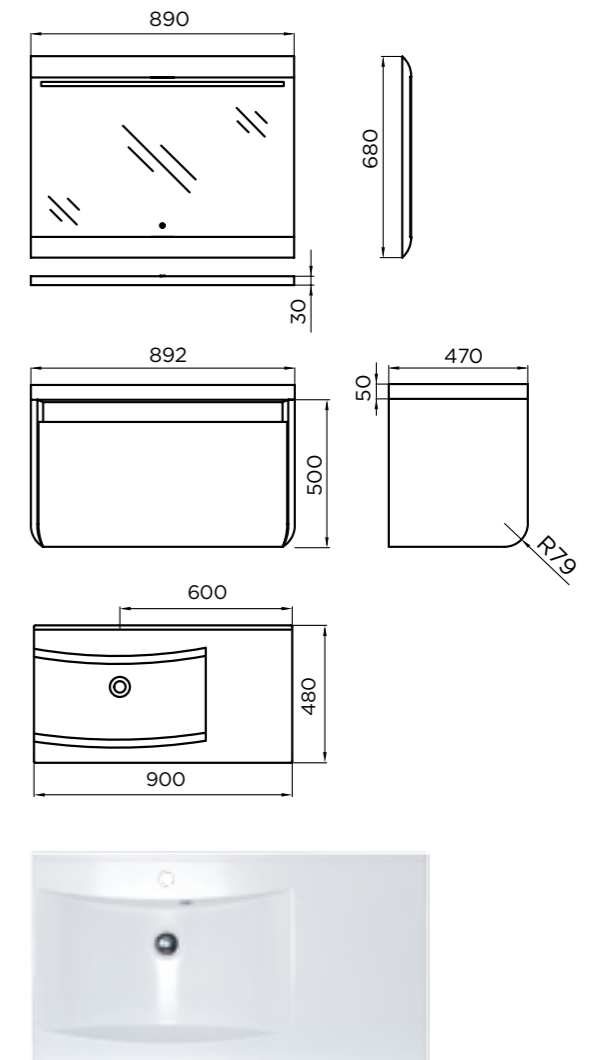
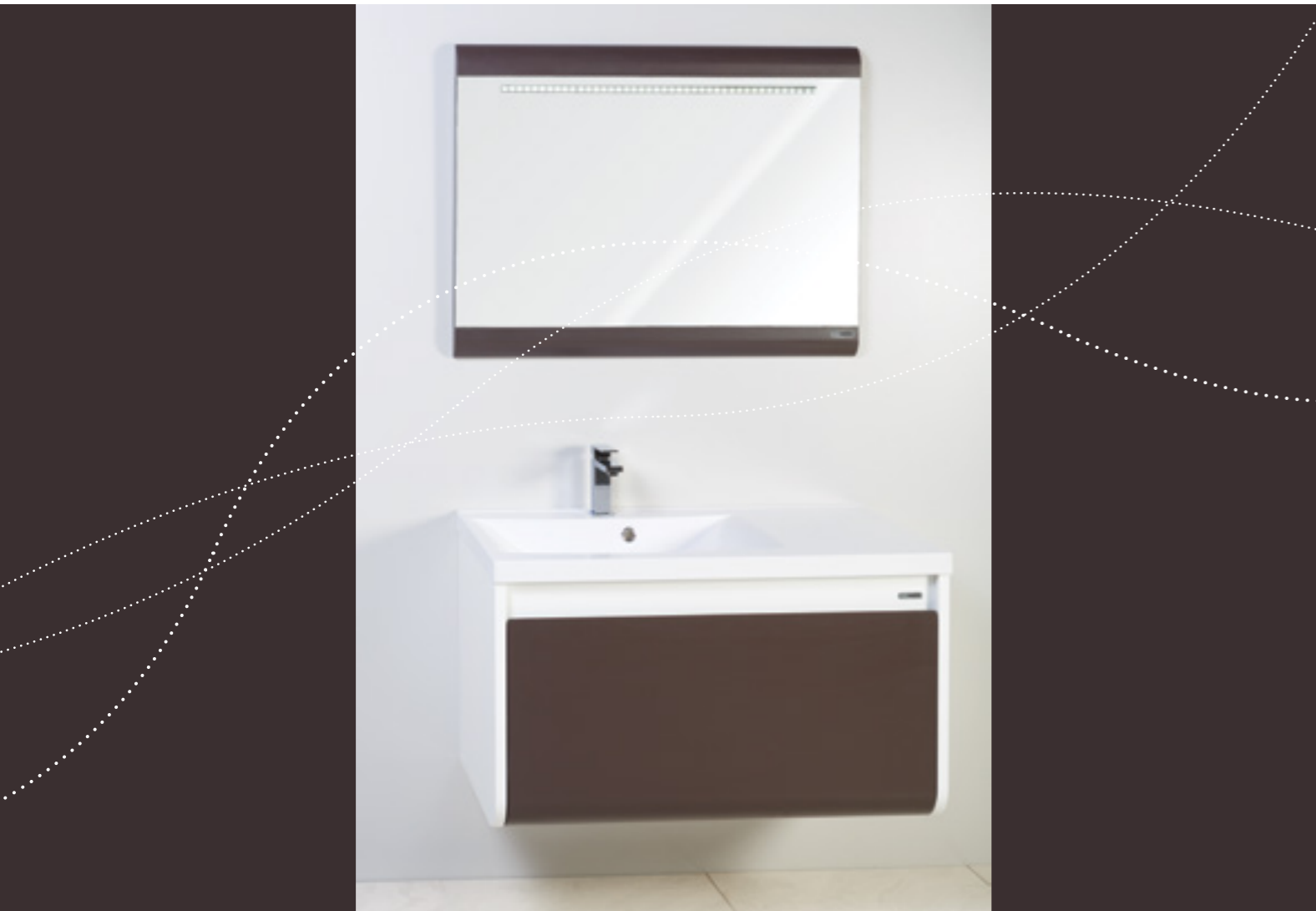

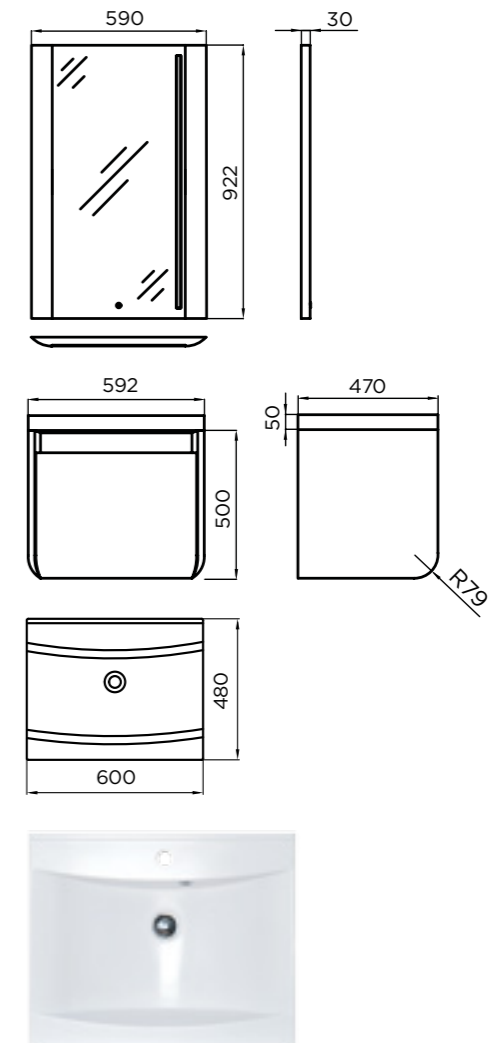

MODELI UMIVAONIKA



Basic 60 C

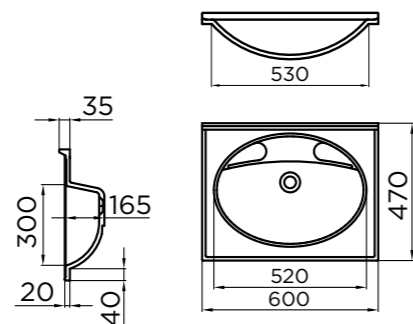

Venus 60 C

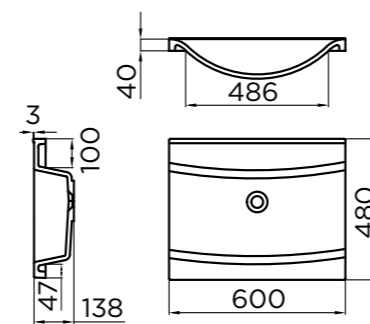

Basic 90 L

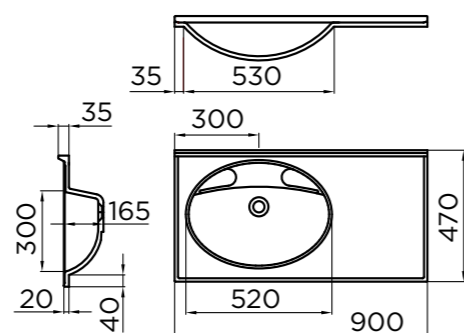

Venus 90 L

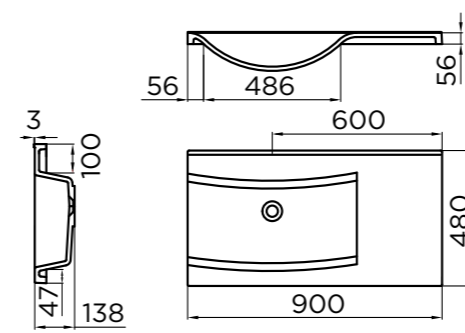

Basic 90 D

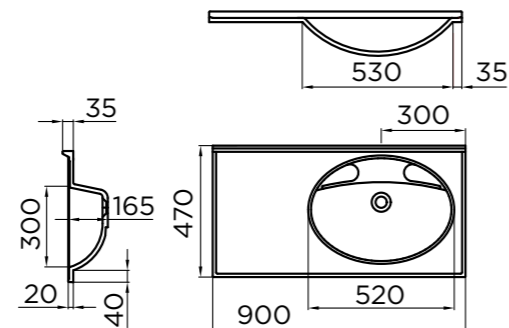

Venus 90 D

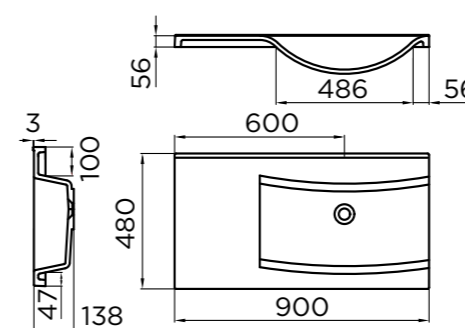

Basic 120 C

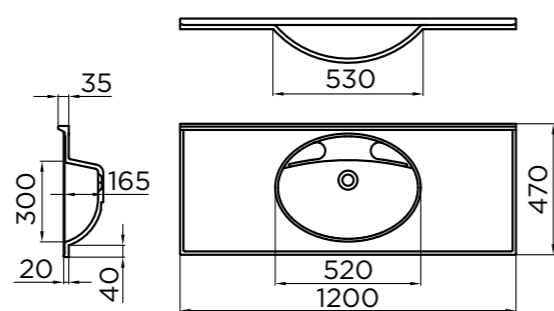

Venus 120 C

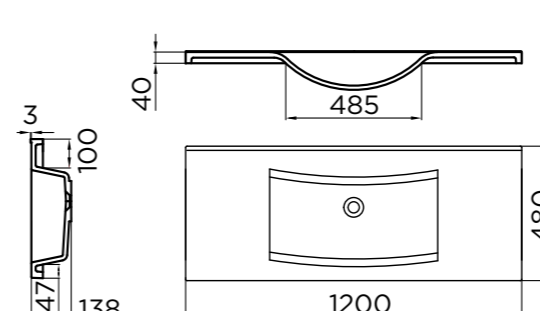

MODELI UMIVAONIKA



Venus 120 Dual

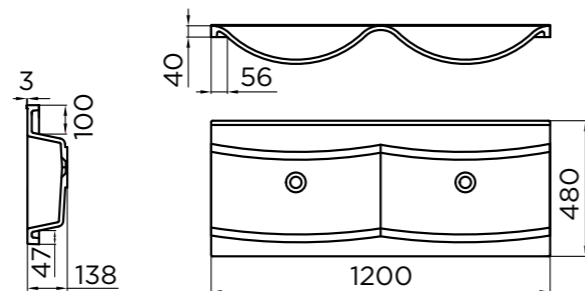

Venus 180 Dual

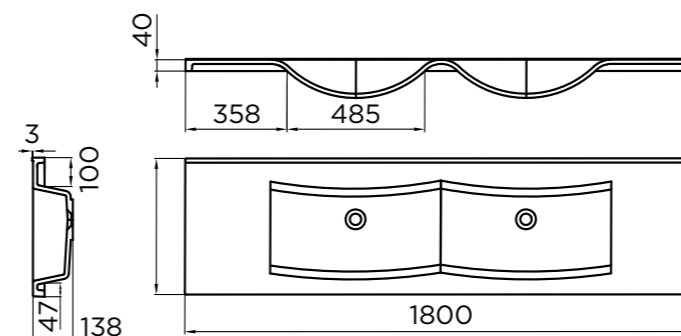

Venus 150 Dual

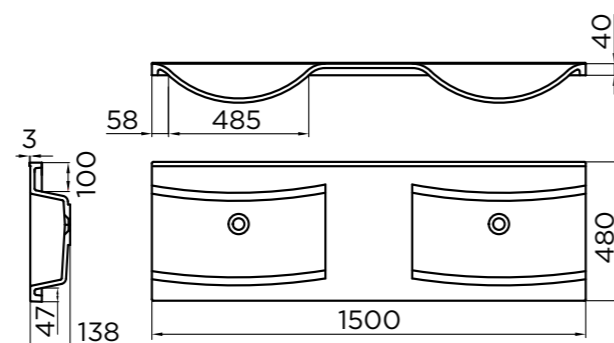

Venus 150 L

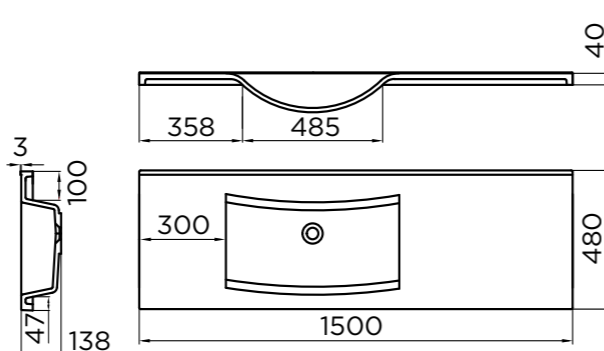

Venus 150 D

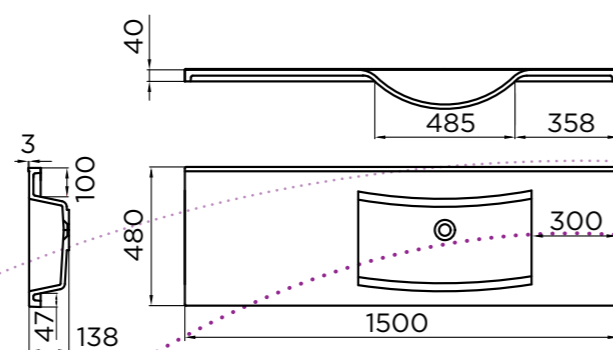

metalac
■■■ INKO

ZA INFORMACIJE O PROIZVODIMA METALAC

CALL CENTAR 0 700 100 500

METALAC INKO

Kneza Aleksandra 212
32300 Gornji Milanovac
SRBIJA

T. +381 (0)32 770 341, 770 407
F. +381 (0)32 725 211
inko@metalac.com, sudopere@metalac.com
www.metalacinko.com

